

Marine Searchlight NHS550

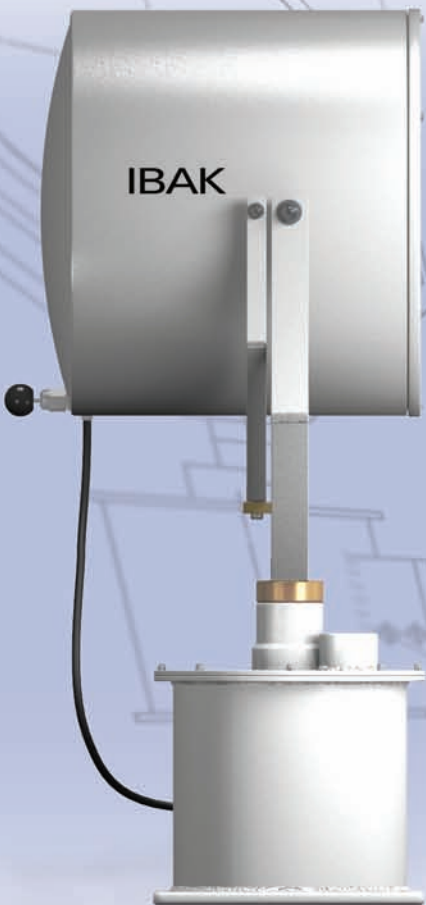

NHS550F

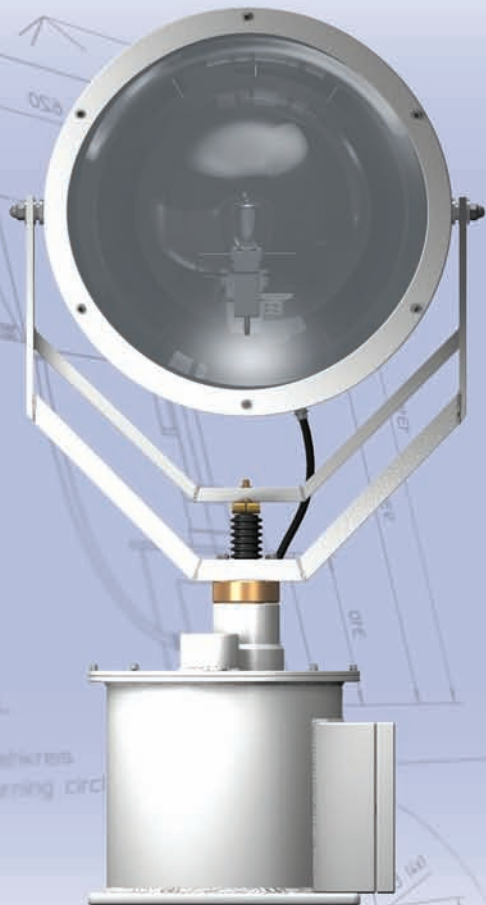

NHS550

Maße und Gewichte/ Dimensions and Weights

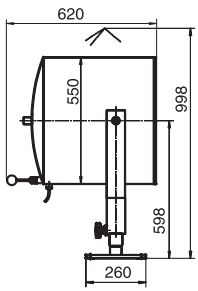

NHS550A
Gewicht/ weight: 23.3 kg

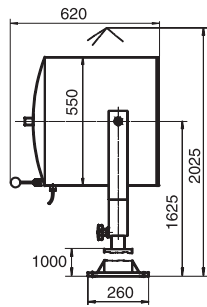

NHS550B
Gewicht/ weight: 26.7 kg

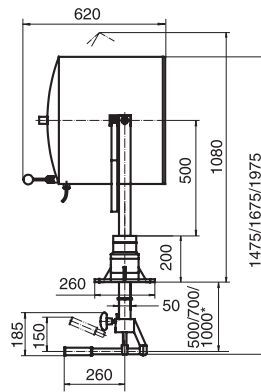

NHS550C
Gewicht/ weight: 26.7 kg

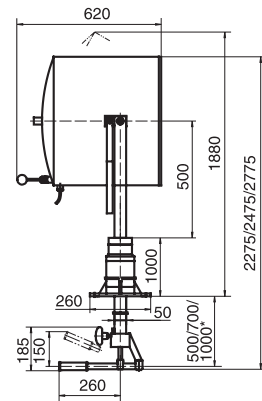

NHS550D
Gewicht/ weight: 32.0 kg

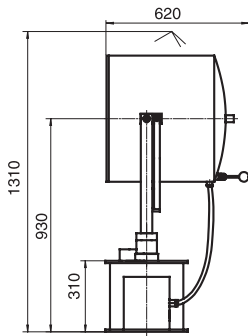

NHS550F
Gewicht/ weight: 48.0 kg

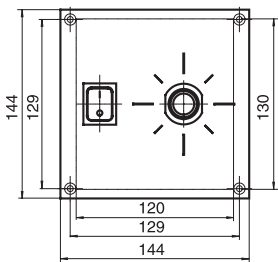

Steuergerät STG1/ control unit STG1
Gewicht/ weight: 0.3 kg

*Standardlängen, andere Maße auf Anfrage
*standard length, other dimensions on request

Typenbezeichnung/ Type description

Typ

- A** mit Deckfuß
- B** mit Säule
- C** mit Deckfuß und Innenlenkung
- D** mit 1m Säule und Innenlenkung
- F** mit elektrisch ferngesteuertem Schwenk- und Neigegetriebe SN3.3 und Steuergerät STG1 für Pulteinbau
Optional: mit bis zu fünf Steuergeräten

Type

- A** with deck footing
- B** with pedestal
- C** with cabin control, deck mounting
- D** with cabin control, pedestal mounting
- F** with electrical remote controlled pan and tilt gear SN3.3 and control unit STG1 for flush mounting
optionally: up to five control units available

Technische Daten/ Technical Data

Material/ Material:	seewasserbeständiges Aluminium mit Strukturlackierung in weiß/ seawater resistant aluminum with structure coating in white
Schutzart/ Type of enclosure:	IP 56
Reflektor/ Reflector:	Aluminium Parabol-Reflektor 500 mm Ø/ Aluminum parabolic reflector 500 mm Ø

Lichttechnische Daten/ Photometric Data

Leistung/Spannung
Wattage/Voltage **2000W/230V**

max. Lichtstärke (cd) max. luminous intensity (cd)	(I_{max})	2.26 x 10 ⁶
Reichweite aiming distance	(1 Lux)	1503 m
Halbstreuwinkel angle of divergence	($I_{max/2}$)	4.7°

auf einer optischen Meßeinrichtung ermittelte praktisch nutzbare Daten/
data measured on optical measuring equipment for practical use