

Daylight Signalling Lamp NHS200H

MED/4.1
Regulation (EU) 2017/306

Directive 2014/90/EU

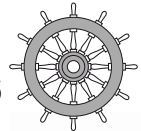

0098



NHS200H

Technische Daten/ Technical Data

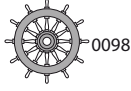
Zulassung/ Approval:	MED/4.1 (EU) 2017/306 and 2014/90/EU DNVGL MEDB0000354	
Material/Material:	Seewasser- und witterungsbeständiger Kunststoff (Polycarbonat)/ Seawater- and weather proof synthetic material (polycarbonate)	
Schutzart/Type of enclosure:	IP 56 nach EN 60529/ IP 56 acc. to EN 60529	
Reflektor/ Reflector:	Glasparabol-Reflektor 150 mm Ø / Parabolic glass reflector 150 mm Ø	
Lampen/ Lamps:	Halogenlampe 20W / 24V/ Halogen lamp 20W / 24V	
Reichweite/ Range:	300 m	
Signaltragweite/ signalling range:	4.5 km bei Tag/ at daylight 36 km bei Nacht/ at night	
Gewicht/ Weight:	max. 1,5 kg	
Ausstattung/ Equipment:	Elektrische Signalgebung, Visiereinrichtung, Anschlusskabel mit konzentrischem Stecker oder 3-Stift BG-Stecker Electric signalling, sighting device, connection cable with concentric plug or 3-pin BG plug	

Maße/ Dimensions

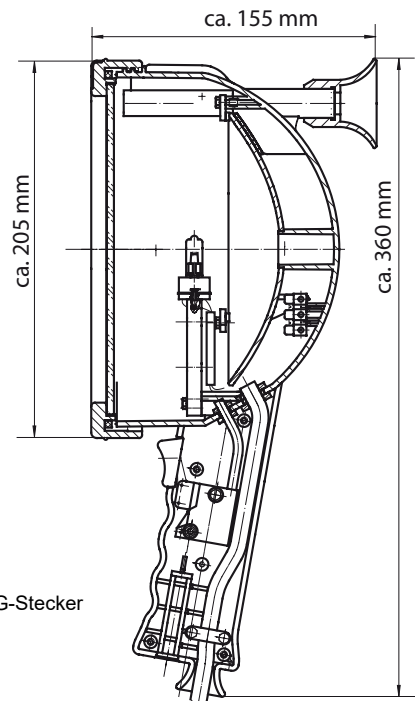

ABT224

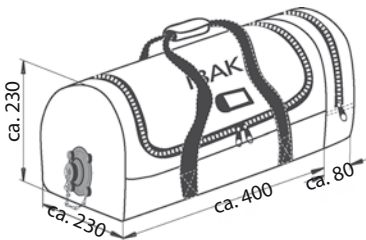

Aufbewahrungs- und Tragetasche für NHS200H/
Transport storage bag for NHS200H

Seitenfach für 4 Stück farbige Filter/ side compartment for 4 pieces of coloured filters

Eingebaute Notstromquelle (auslaufsicher, wartungsfrei und tiefentladungssicher)/
Built-in battery (non-spillable, maintenance free and low dischargeable)

24V mit konzentrischer Steckdose und Ladegerät für Anschluss an/
24V with concentric socket and battery charger for
100V - 240V, 50 - 60 Hz

Gewicht/weight: max 6.0 kg

Weiteres Zubehör/ Additional Accessories

Vorsatzscheiben/ Front discs	Farben: rot, grün, blau, gelb/ colours: red, green, blue, yellow Lichtreduzierfilter/ light reduction screen Gewicht pro Stück/ weight per piece: ca./ approx. 0.1 kg
Konzentrische Steckdose ("HNA" Standard)/ Concentric socket ("HNA" standard)	Aufbausteckdose in Messing, Einbausteckdose in Kunststoff/ Bulkhead-mounting of brass, built-in type of plastic
Netzteil/ Power Supply unit	Primär/ primary: 230V AC; Sekundär/ secondary: 24V / 1,25A IP 20 (für Montage auf Hutprofilschiene/ for easy snap-on mounting on DIN-rail) Abmessungen/ dimensions: 89.5 x 52.5 x 59.5 mm Gewicht/ weight: ca./ approx. 0.15 kg